

Panasonic

Telefono primario per Centralino Telefonico

MODELLO N. **KX-T7030JT**

Manuale di Riferimento

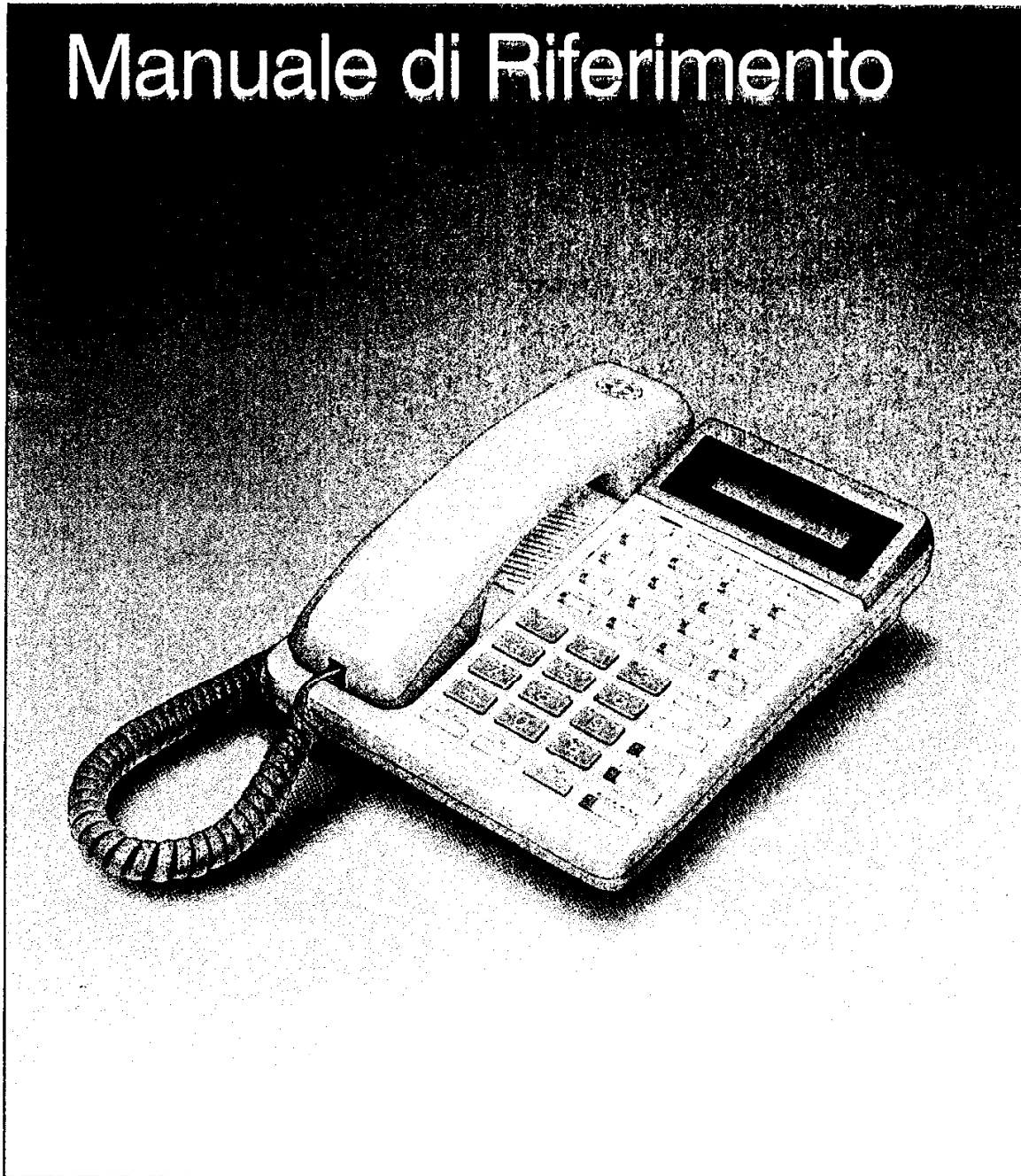

Il KX-T7030JT è compatibile con i centralini telefonici Panasonic e può effettuare la maggior parte delle operazioni di ogni modello.

Vi preghiamo di leggere questo manuale prima di utilizzare l'apparecchio.

Localizzazione dei controlli

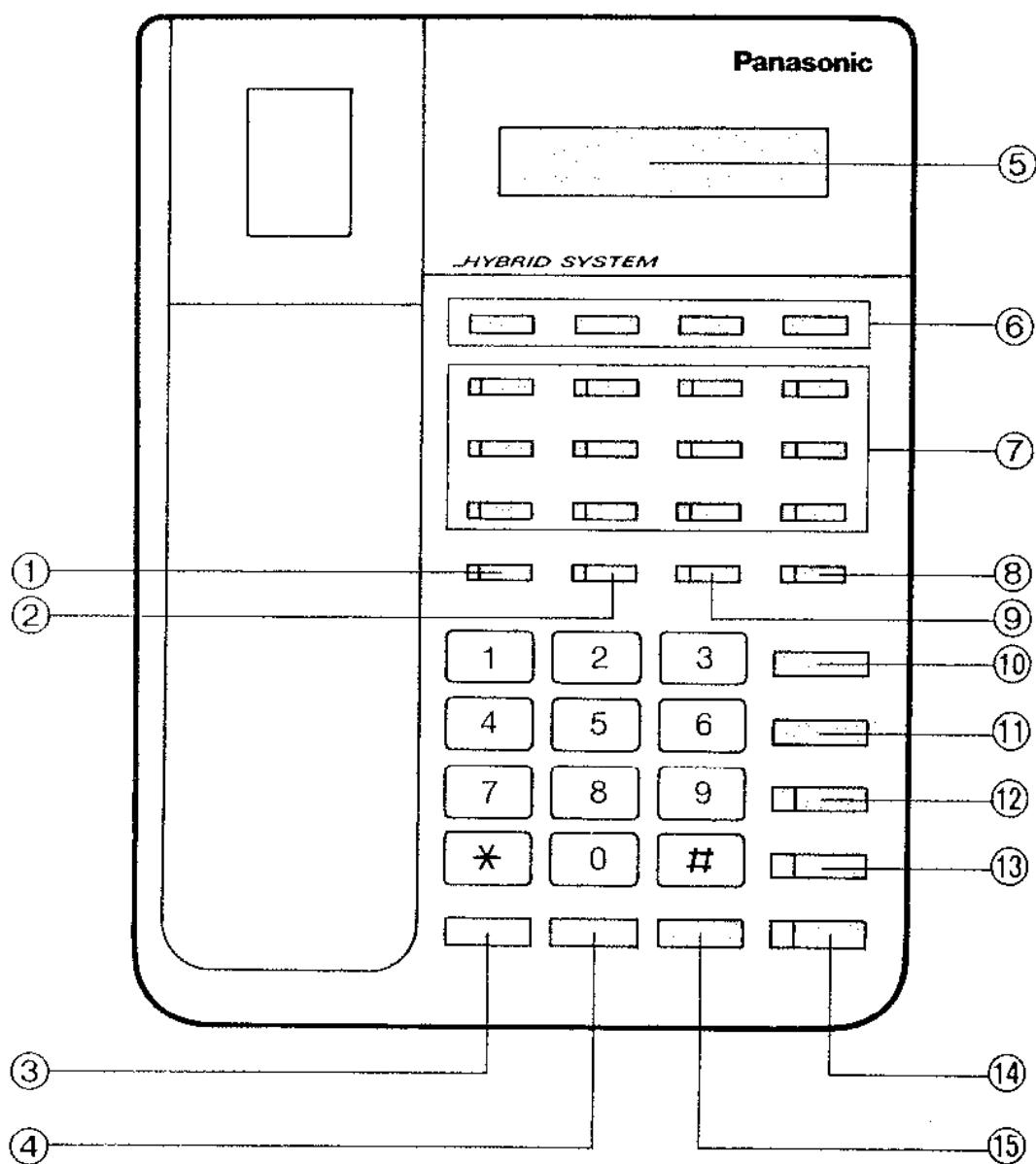

Il KX-T7030JT è compatibile con i centralini telefonici Panasonic e può effettuare la maggior parte delle operazioni di ogni modello.

- ① **Pulsante e spia INTERCOM:**
Utilizzato per fare o ricevere chiamate interne.
- ② **Pulsante e spia CONF:**
Per chiamate in cui tre interlocutori parlano contemporaneamente.
- ③ **Pulsante RP:**
Per richiamare automaticamente l'ultimo numero selezionato.
- ④ **Pulsante R:**
Per mandare un segnale di flash alla linea esterna.
- ⑤ **LCD (Display a cristalli liquidi)**
- ⑥ **Pulsanti di Funzione Programmabili:**
Per selezioni rapide o per accedere alle funzioni del sistema.
- ⑦ **Pulsanti Programmabili e spie per Linee esterne:**
Utilizzati per linee esterne, Selezione Diretta delle Derivazione o come pulsanti programmabili per funzioni.
- ⑧ **Pulsante Programmabile e spia di Messaggio in Arrivo:**
Utilizzato per la funzione di Messaggio in Arrivo, Selezione Diretta delle Derivazione o come pulsante programmabile per funzione.
- ⑨ **Pulsante e spia INOLTRO/ND:**
Per impostare e cancellare le funzioni di "INOLTRO DELLA CHIAMATA" e "NON DISTURBARE".
- ⑩ **Pulsante TRASF:**
Per trasferire a qualsiasi derivazione una chiamata proveniente da linea esterna o interna.
- ⑪ **Pulsante P:**
Per effettuare una pausa durante la selezione di un numero.
- ⑫ **Pulsante e spia AUTO/MEM:**
Per selezioni dirette del sistema/Per memorizzare una programmazione.
- ⑬ **Pulsante e spia RISP. AUTO/RISERV:**
Per rispondere automaticamente a una chiamata intercom/Per interrompere la trasmissione della vostra voce nel modo vivavoce.
- ⑭ **Pulsante e spia V. VOCE:**
Utilizzato per ricevere o effettuare chiamate senza usare il microtelefono.
- ⑮ **Pulsante ATTESA:**
Per mettere una chiamata in attesa durante una conversazione.

Impostazione iniziale

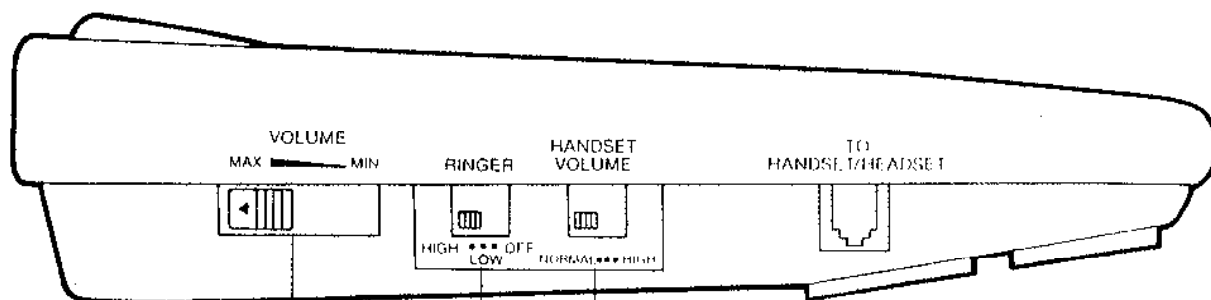

Selettore HANDSET VOLUME:

NORMAL: L'intensità di ascolto nel microtelefono è media.

HIGH: L'intensità di ascolto nel microtelefono è forte.

Selettore di RINGER VOLUME:

HIGH: Suoneria forte.

LOW: Suoneria debole.

OFF: Suoneria disattivata.

Controllo di VOLUME:

MAX: Volume massimo

MIN: Volume minimo

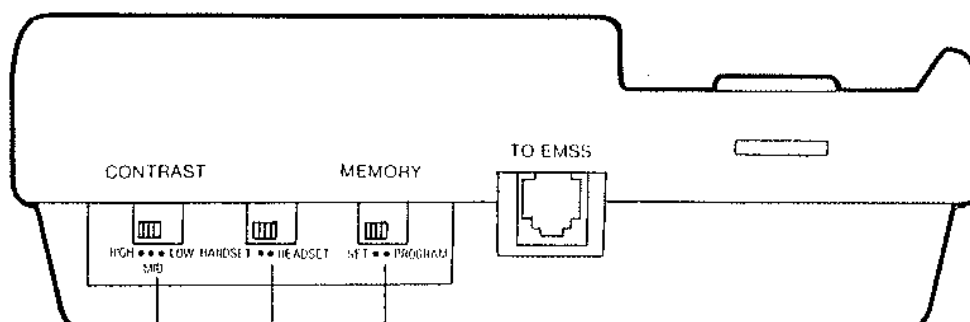

Commutatore MEMORY:

Impostare su "SET".

Per la programmazione della stazione, impostare su "PROGRAM".

Selettore HANDSET/HEADSET:

Impostare su "HANDSET".

Selettore CONTRAST:

Impostare su "LOW", "MID" o "HIGH" per scegliere l'intensità del display più adeguata.

Collegamento

Collegare come indicato nella figura.

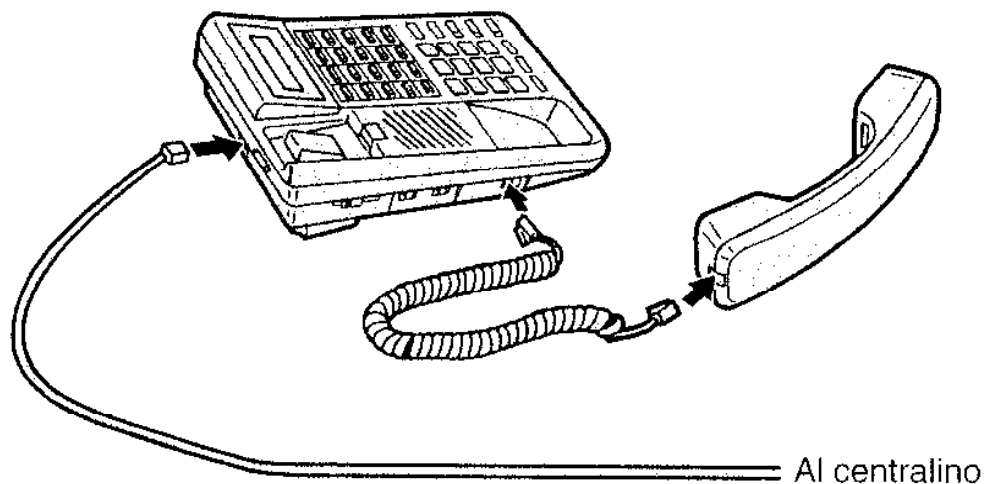

Accessori in dotazione

Microtelefono uno

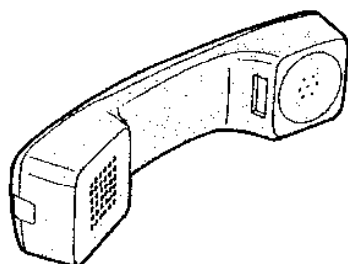

Cavo telefonico uno



Tabella con i numeri delle stazioni e relativo supporto uno



Cavo del microtelefono uno

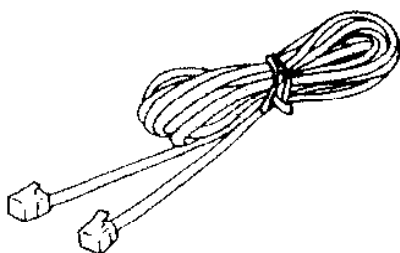
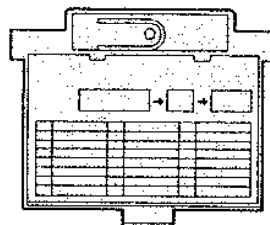
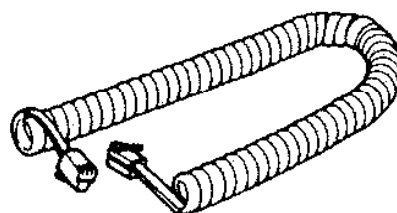

Mascherina per la programmazione uno

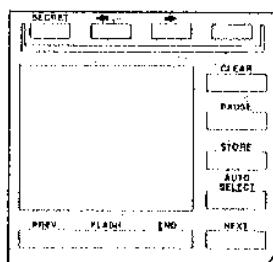

Utilizzo della mascherina per la programmazione

Quando il commutatore System Program del centralino e' impostato sulla posizione per la programmazione, le funzioni dei pulsanti del KX-T7030JT collegato al centralino cambiano come indicato nella figura. La mascherina può essere un valido aiuto per semplificare le operazioni.

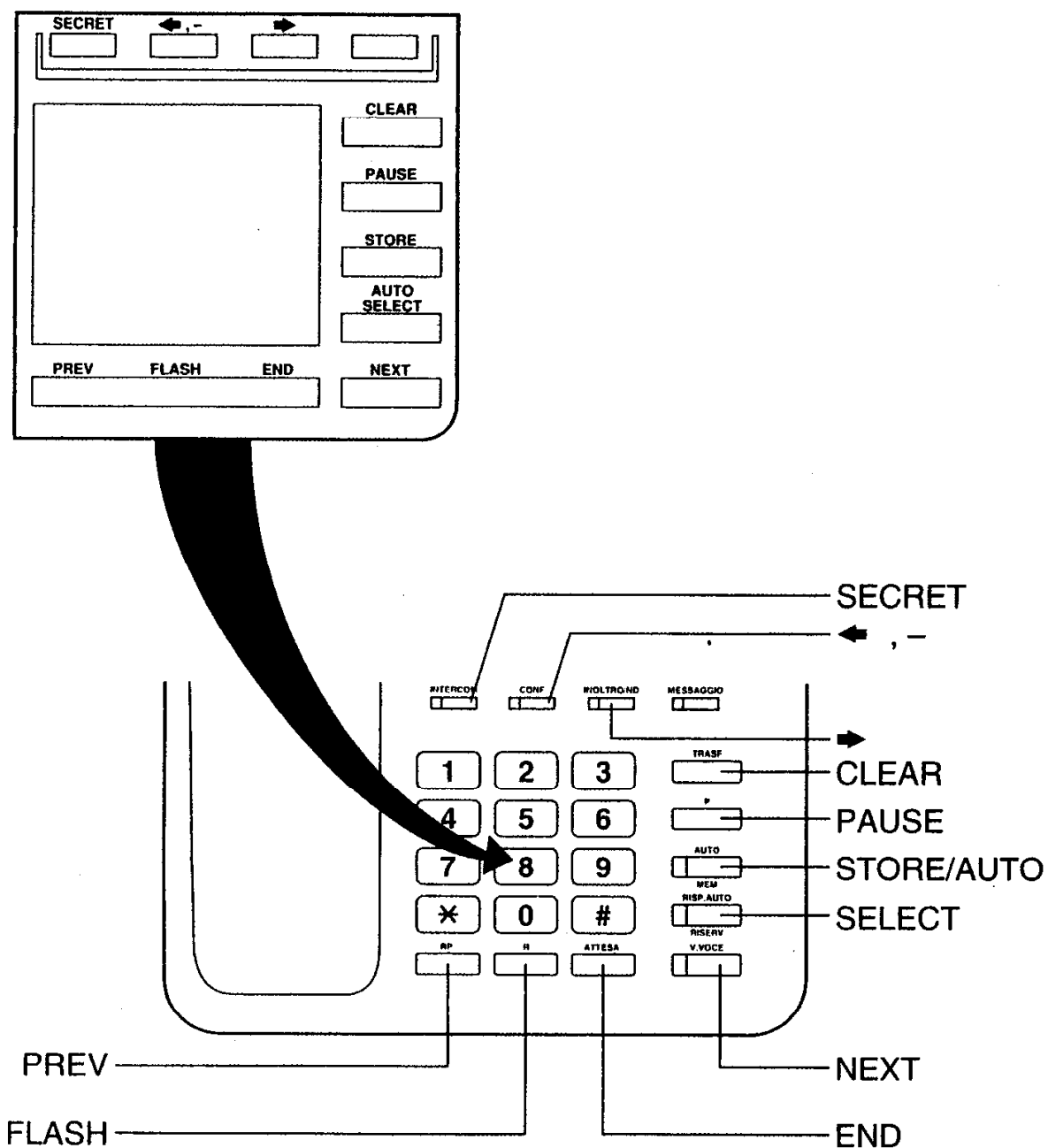

Installazione del supporto con la tabella dei numeri di telefono

- 1** Far corrispondere i segni (▶) di riferimento del supporto con quelli sulle guide dell'apparecchio.

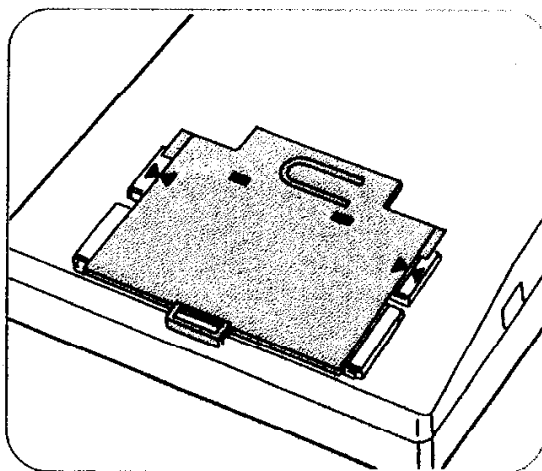



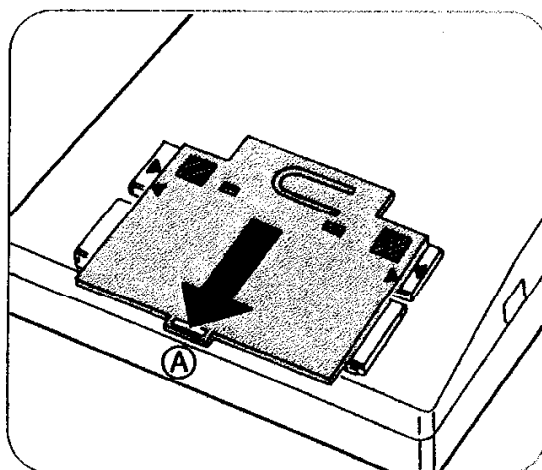



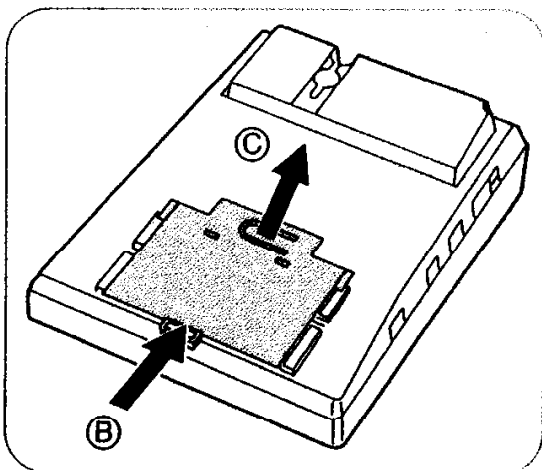

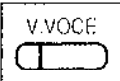
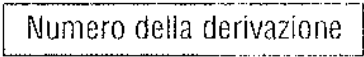

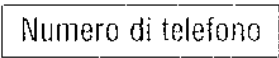

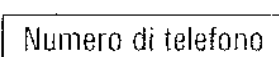

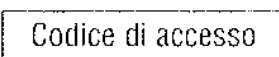

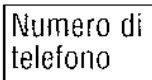

- 2** Premere delicatamente le due porzioni ombreggiate, inserire i bordi del supporto sotto alle guide e far scorrere verso il basso nella direzione della freccia "A".

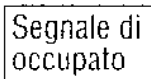

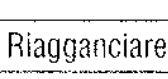
- Rimozione del supporto:**
Per estrarre il supporto, spingerlo in direzione della freccia "B" e contemporaneamente tirare il bordo anteriore in direzione della freccia "C".

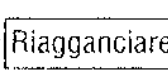
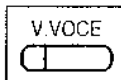
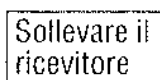
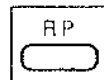

Per effettuare una chiamata	
Premere il pulsante  o sollevare il ricevitore.	
Caratteristiche	Operazioni
Chiamate all'interno dell'ufficio (Intercom)	Chiamate tra stazioni all'interno del sistema.  o 
Accesso individuale alla linea	E' possibile selezionare direttamente una qualsiasi linea esterna.  → 
Accesso automatico alla linea	E' possibile selezionare automaticamente una linea esterna libera.  → 
Selezioni Rapide	L'utente di una qualsiasi derivazione può effettuare una chiamata esterna con una semplicissima operazione.  → 
Selezioni dirette	E' possibile chiamare un numero esterno o accedere a una funzione del sistema con la semplice pressione di uno dei tasti programmabili. Selezione: 
	Programmazione: Posizionare il commutatore MEMORY su "PROGRAM".  →  →  →  Riposizionare il commutatore MEMORY su "SET".
Quando la linea è occupata	
Chiamata automatica di numero trovato occupato (Camp-On)	Chiamate esterne:  →  →  → 
	Chiamate intercom:  →  →  → 
Chiamata automatica dell'ultimo numero	Con la pressione di un solo tasto, è possibile richiamare automaticamente l'ultimo numero selezionato.  o  → 

Funzioni del sistema	Operazioni







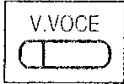
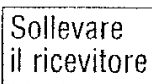
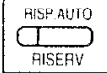

Vi preghiamo di utilizzare queste istruzioni per le operazioni base. Per altre funzioni potete fare riferimento al Manuale di Installazione del centralino.

Matsushita Electric Industrial Co., Ltd.
Central P.O. Box 288, Osaka 530-91, Japan

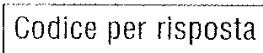
Per vostra comodità, potete completare questo promemoria annotando le operazioni necessarie a programmare le funzioni del sistema, così come vengono riportate dal Manuale di Installazione del Centralino.

Funzioni del sistema	Operazioni
Chiamate all'esterno Gruppo di interurbana	
Conferenza	
Cercapersona su tutte le derivazioni	
Cercapersona all'interno di un gruppo	
Cercapersona esterno	
Cercapersona e trasferimento della chiamata	
Risposta Cercapersona da altoparlante	
Cercapersona da apparecchiature esterne	
Programmazione del pulsante EST Per cambiarlo in un pulsante EST	
Per cambiarlo in un pulsante SDD	
Per farlo agire come un pulsante di selezione diretta	
Inoltro delle chiamate	
Non disturbare	

Per ricevere chiamate

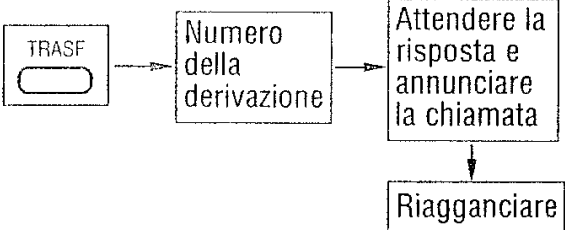
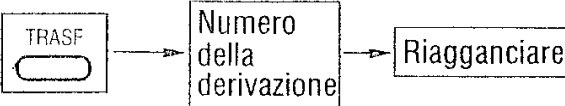
Caratteristiche		Operazioni	
Risposta	Risposta alle chiamate in arrivo.	 o 	
Risposta Automatica in Intercom	L'utente di una derivazione può rispondere alle chiamate intercom nel modo vivavoce automatico.	Impostazione:  La spia lampeggia in rosso.	
		Cancellazione:  La spia si spegne.	
Per prendere la chiamata di un'altra derivazione	E' possibile rispondere a chiamate dirette a una qualsiasi altra derivazione del proprio gruppo.		• Il codice dipende dalla programmazione del centralino.
Durante una conversazione			
Linea esterna in attesa	Una chiamata su linea esterna, durante la conversazione, può essere messa in attesa.	 La spia EST (linea esterna) lampeggia in verde. Sulle altre derivazioni lampeggia in rosso.	
		Ripresa:  La spia lampeggia in verde.	
		Ripresa da un'altra derivazione:  La spia lampeggia in verde.	
Intercom in attesa	Una chiamata intercom, durante la conversazione, può essere messa in attesa.	 La spia intercom lampeggia in verde.	
		Ripresa:  la spia intercom lampeggia in verde.	
Trasferimento di chiamata ad altra derivazione	Una chiamata in arrivo da linea esterna o in intercom può essere trasferita a un'altra derivazione.	Trasferimento dopo la risposta dell'altra derivazione:	
			
		Trasferimento senza annunciare la chiamata all'altra derivazione:	
			

Per ulteriori dettagli Vi preghiamo di fare riferimento al Manuale del Centralino.

Montaggio a muro

Questo apparecchio può essere montato a muro.

- 1** Estrarre e ruotare il gancio del ricevitore.

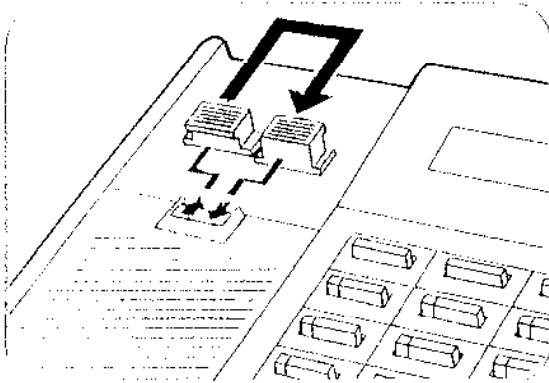

- 4** Inserire il supporto.

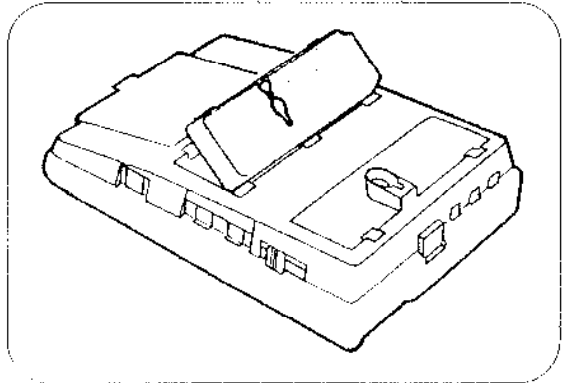

- 2** Rimuovere il supporto di fissaggio.

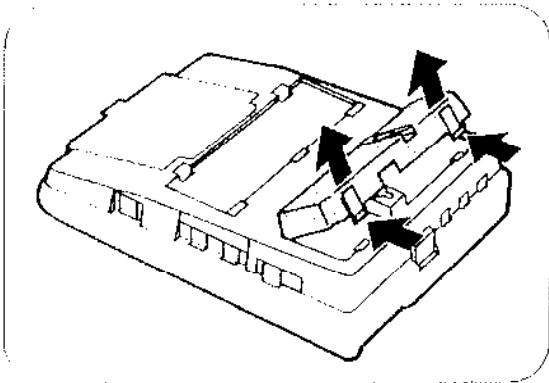

- 5** Agganciare l'apparecchio sulla piastra di montaggio a muro.

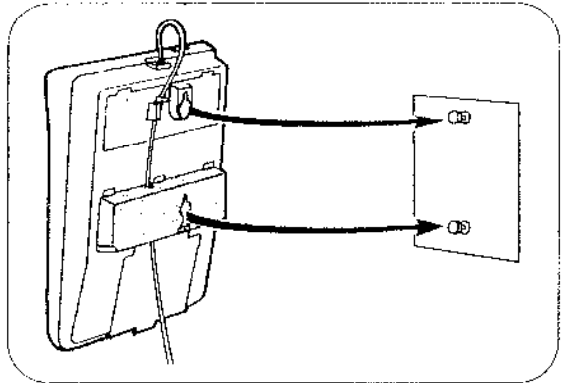

- 3** Ruotare il supporto nella direzione della freccia.

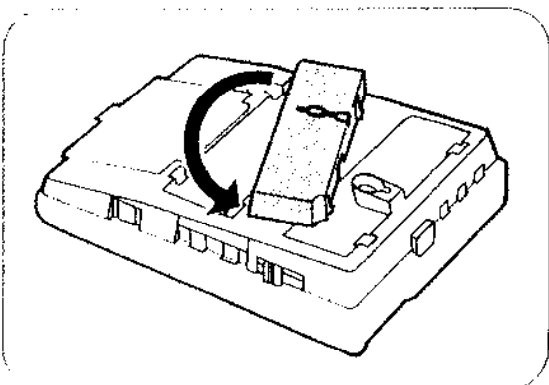

Durante una conversazione è possibile appoggiare temporaneamente il ricevitore sul gancio indicato nella foto.

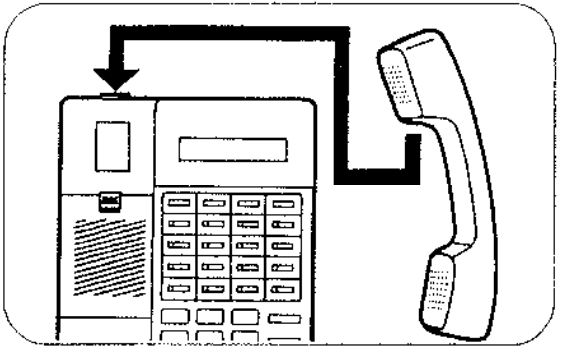

Matsushita Electric Industrial Co., Ltd.
Central P.O. Box 288, Osaka 530-91, Japan